



Убедительный результат

Оптимальное уплотнение, удобство работы и экономичность

Начиная с конца 1970-ых годов мы поставляем для Ваших строительных площадок уникальные по своей конструкции реверсивные виброуплотнители, работающие по принципу полной гидравлики.

В этом проспекте мы представляем Вашему вниманию наши классические двухвибраторные модели AVH 5020, AVH 6020 и AVH 7010. Привод вибрационных валов и управление этих плит осуществляются гидравлическим путем. Благодаря этому наши машины обладают высокой маневренностью даже в ограниченных условиях, а так же отличной проходимостью даже на вязких глинистых грунтах. В процессе уплотнения Вы можете регулировать ударную силу этих виброплит в соответствии с реакцией уплотняемого грунта – также большое преимущество полной гидравлики.

Все модели серии AVH оснащены мощными дизельными моторами Хатц Супра с автоматическим контролем уровня масла.

AVH 5020 : идеальная виброплита весом 395 кг и рабочей шириной 65 см для разнообразного применения в каналах, узких траншеях и при укладке отмостки.

AVH 6020 : благодаря регулировке вибрации эта машина в классе 500 кг может трамбовать как сыпучие и вязкие грунты, так и укладывать тротуарную плитку. AVH 6020 может быть дополнительно оборудована электростартом и аварийным стопом.

AVH 7010 : универсальная модель весом 690 кг благодаря своей высокой амплитуде быстро и качественно уплотнит практически любой тип почвы, а с вулканической подкладкой и булыжную мостовую.



Электростарт



Большие и малые расширители

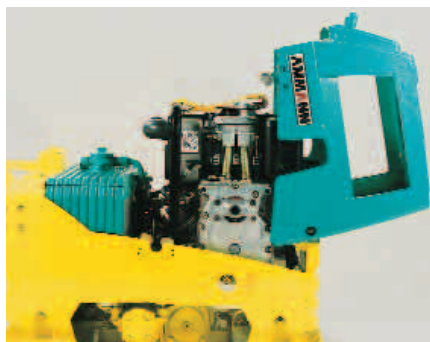

Функциональный дизайн: компоненты надежно защищены откидным алюминиевым кожухом и хорошо доступны для сервисных работ

AMMANN



Уплотнение

Гидравлические
виброплиты 358 – 710 кг

AVH 5020 / 6020 / 7010



Потрясающие машины



Полная гидравлика, и не только

Все преимущества современной виброплиты:

откидной алюминиевый кожух надежно защищает внутренние компоненты от внешних повреждений; отличный доступ для сервисных работ

мощный низкоэмиссионный дизельный мотор Хатц с воздушным охлаждением и автоматическим отключением при нехватке масла

комфортное виброизолированное гидростатическое управление с орбитролью

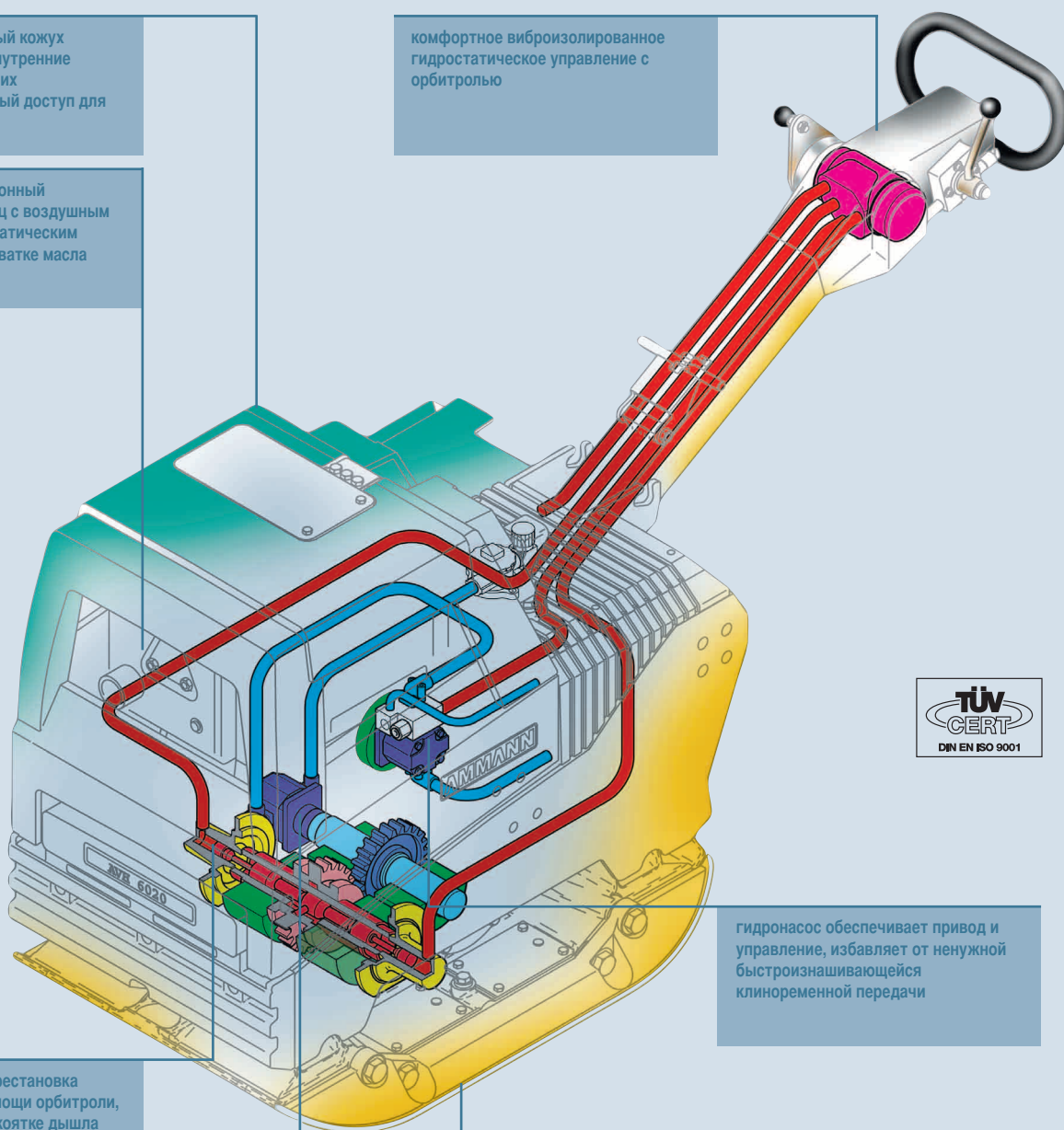

гидронасос обеспечивает привод и управление, избавляет от ненужной быстроизнашивающейся клиноременной передачи

гидростатическая перестановка эксцентриков при помощи орбитроля, расположенной на рукоятке дышла

гидромотор: гидростатический привод вибрационных валов

сбалансированная подштампованная плита гарантирует высокую проходимость



Технические данные

	AVH 5020	AVH 6020	AVH 7010
	Хатц	Хатц	Хатц
	дизель	дизель	дизель
Вес СЕСЕ основного агрегата	кг 358	445	595
с расширителями	кг 383/397	495/510	665/690
с электростартом	кг	+ 15	+ 20
Рабочая ширина	мм 450	550	650
основного агрегата	мм 600/750	700/850	800/950
с расширителями	Хатц дизельный с воздушным охлаждением		
Мотор	Супра 1 D 50 S	Супра 1 D 81 S	Супра 1 D 81 S
Тип	лс / кВт 9,5/7,0	13,6/10,0	14,3/10,5
Мощность	об / мин 2700	3000	3000
Обороты	л 5	7	10
Объем топливного бака	л / ч са. 1,7	са. 2,5	са. 3,5
Расход топлива	кНт 47	60	70
Центробежная сила до макс.	Гц 65	69	46
Частота вибрации до макс.	см 70	80	90
Макс. глубина уплотнения *	м / мин 22	28	28
Скорость	% 36	36	36
Взбирание до макс.	°		
Макс. наклон	30	30	20
Макс. производительность			
основного агрегата	м ² / ч 700	925	1090
с расширителями	м ² / ч 936/1170	1260/1430	1600
Электростарт		опция	опция
Дополнительное оснащение			
расширители	мм 75/150	75/150	75/150
чехол	х	х	х
счетчик моточасов	х	х	х
аварийный стоп	-	х (с электростартом)	-

* в зависимости от типа почвы

Возможны изменения в интересах технического прогресса

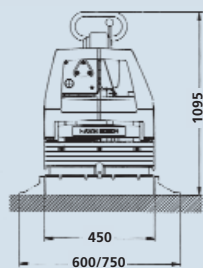
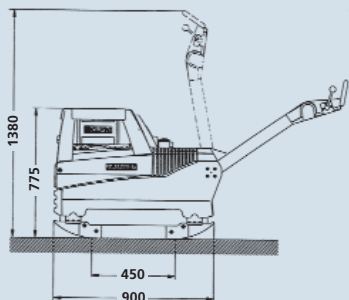

AVH 5020

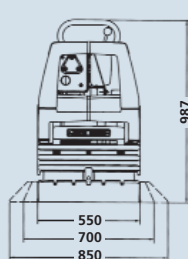
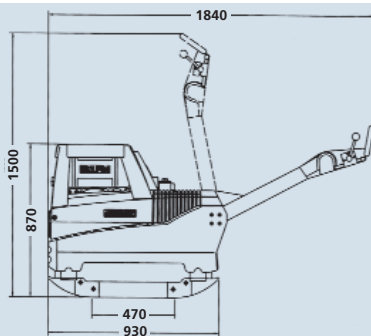

AVH 6020

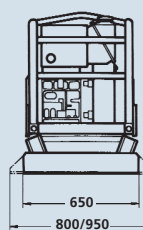
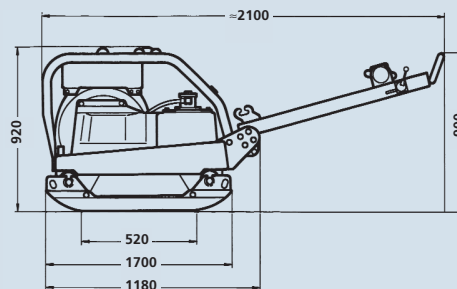

AVH 7010